

NO	件號 PAT.NO	品名 NAME	材質 MATL	件數 SHIT	處理 TREAT	備註 REMARK	NO	件號 PAT.NO	品名 NAME	材質 MATL	件數 SHIT	處理 TREAT	備註 REMARK
1	B-317ZN Δ_3	本體 BODY	鋅合金 Zn ALLOY	1	鍍鎳 M-Ni	—————	5	M-1606-PA Δ_2	電木座 INSULATOR	電木 BAKELITE	1	黑色 BLACK	住友 Δ_1
2	M-1602-PB	半月邊 CLAMP	鋅合金 Zn ALLOY	1	鍍鎳 M-Ni	—————	6	M-1602-PF-R	圓頭螺絲 SCREW	鋼材 STEEL	2	鍍鎳 M-Ni	M2×0.4
3	M-1602-PC-R	固定帽 CAP	銅合金 COPPER ALLOY	1	鍍鎳 M-Ni	—————	7	M-1602-PG-R	埋頭螺絲 SCREW	鋼材 STEEL	1	鍍鎳 M-Ni	M1.7×0.35
4	M-1606-PB-R	導梢 CONTACT	磷青銅 Ppb	6	鍍鎳 M-Ni	—————	8	M-1602-PH	塑膠管 PIPE	塑膠 PE	1	—————	—————

本藍圖著作權屬於鋁鋼所有，未經同意不得重製，影印，散佈，運用 版次 1.3



參考圖面
REFER DRAWING

NO.	ELECTRICAL CHARACTERISTICS	
1	Rated Current/voltage	5A 125V
2	Operation limit voltage (AC.V.rms)	200
3	Withstanding voltage (AC.V.rms) 1 minute	1000
4	Insulation resistance(MΩ MIN.) at DC 500V	1000
5	Contact resistance (mΩ MAX.) at DC 1A	20

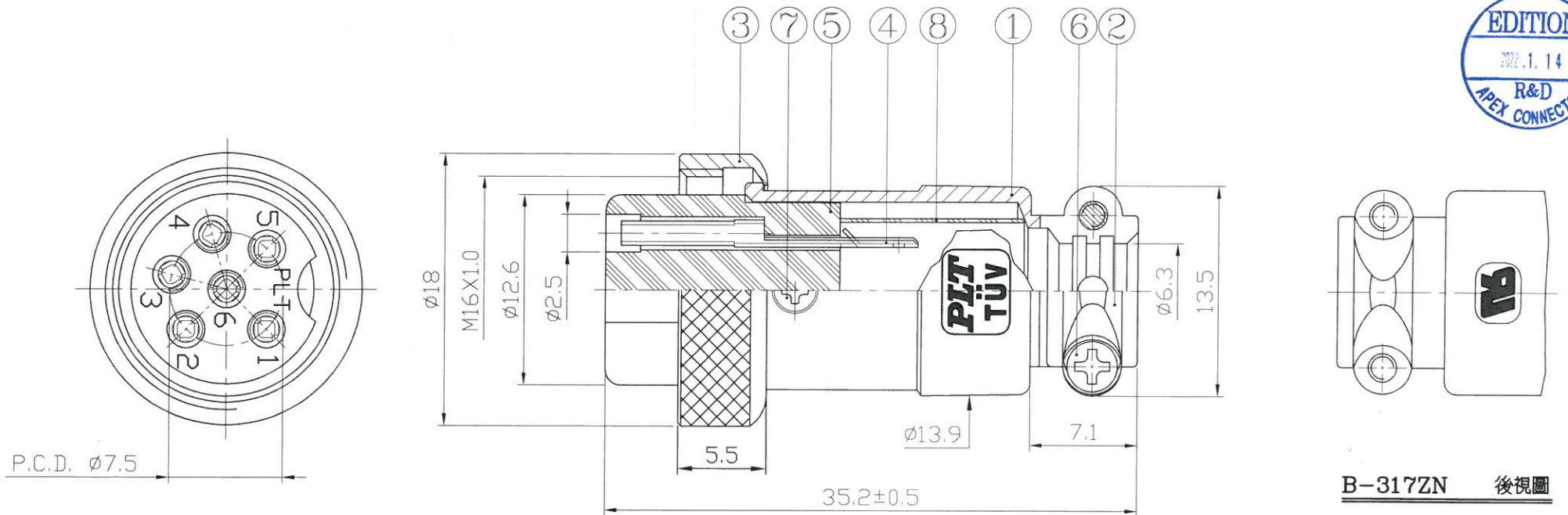

B-317ZN 後視圖

IATF 16949/AS 9100D 全球汽車、航太產業品質管理認證	Δ_3	更新零件總數 2022.01.12	機種	PLT-166-P-R	DATE	UNIT	DESIGNER	CHECKED	APPROVE
ISO 9001/14001 國際品質、環境管理認證	Δ_2	追加電木廠商 2014.10.13	MODEL		日期 2005.12.30	單位 mm	開發部 2014.08.25 Vina	審查	核准
PLT 鋁鋼精密科技股份有限公司 APEX PRECISION TECHNOLOGY CORP.	Δ_1	追加電木廠商 2014.08.25	品名	6 PIN CONNECTOR	TOLERANCE	SCALE			
	NO.	變更說明	CORRECTION	NAME	一般公差 ± 0.2	比例 1:1			